

Regensinkkasten DN110 schwarz / grau

**Best. Nr.: 16517**



### Beschreibung:

Das Produkt ist zur Abführung von Regenwasser in die Kanalisation außerhalb von Gebäuden bestimmt. Die Geruchsklappe verhindert das austreten lästiger Gerüche aus der Kanalisation. Durch die Verstrebungen ist dieses Produkt besonders Formbeständig und Stabil!

Das vorhandene Loch ermöglicht den Anschluss des Sinkrohrs Ihrer Dachrinne. Das Rohr wird direkt in die dafür vorgesehene Öffnung gesteckt. Die Öffnung können Sie nach Ihrem Sinkrohr-Durchmesser anpassen.

### Folgende Durchmesser sind möglich:

- Ø 75 mm, Ø 80 mm, Ø 90 mm, Ø 100 mm, Ø 110 mm, Ø 125 mm

Dieses Produkt besteht aus UV & Witterungsbeständigem Material, ist Belastbar bis 300 Kg (K3) bei einer maximalen Temperatur von 90°C nach EN1253

### Vorteile:

- universal einsetzbar
- verschiedene Farben & Größen
- hohe Belastbarkeit
- extra starke Stabilität der Produkts dank der Verstrebungen

### Technische Daten:

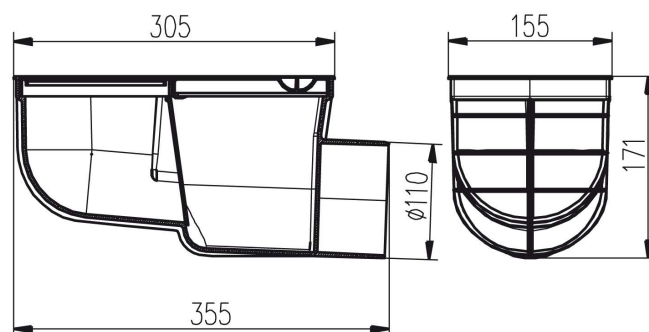

### Beispiel:

